

**STELLON**  
냉동고 80W 투광등



We are committed to provide high performance,high quality,high durability product as a reasonable price that lighting experts wanted,We aim for world best in outdoorlighting and specific object lighting



**냉동고 80W  
투광등**



### 01. 대형냉장, 냉동창고 전용 제품

- 영하 50°도에 사용가능
- 극한지역에서 사용가능

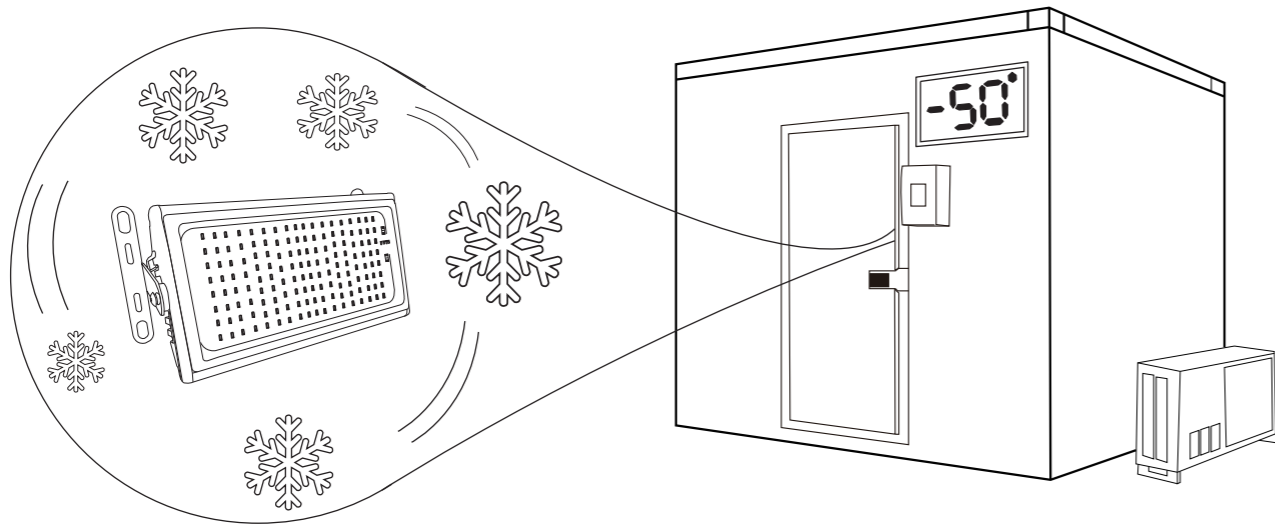

### 02. 완전방수제품

- IP67인증
- 관련 기술 특허보유
- 방습, 방진, 방한

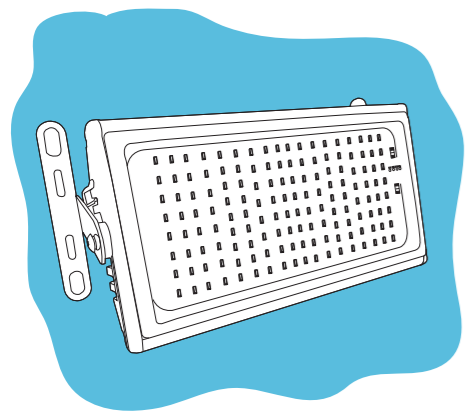

### 03. 대체가능제품

- 메탈할라이드 150W 대체가능
- 10%~25% 광속증가

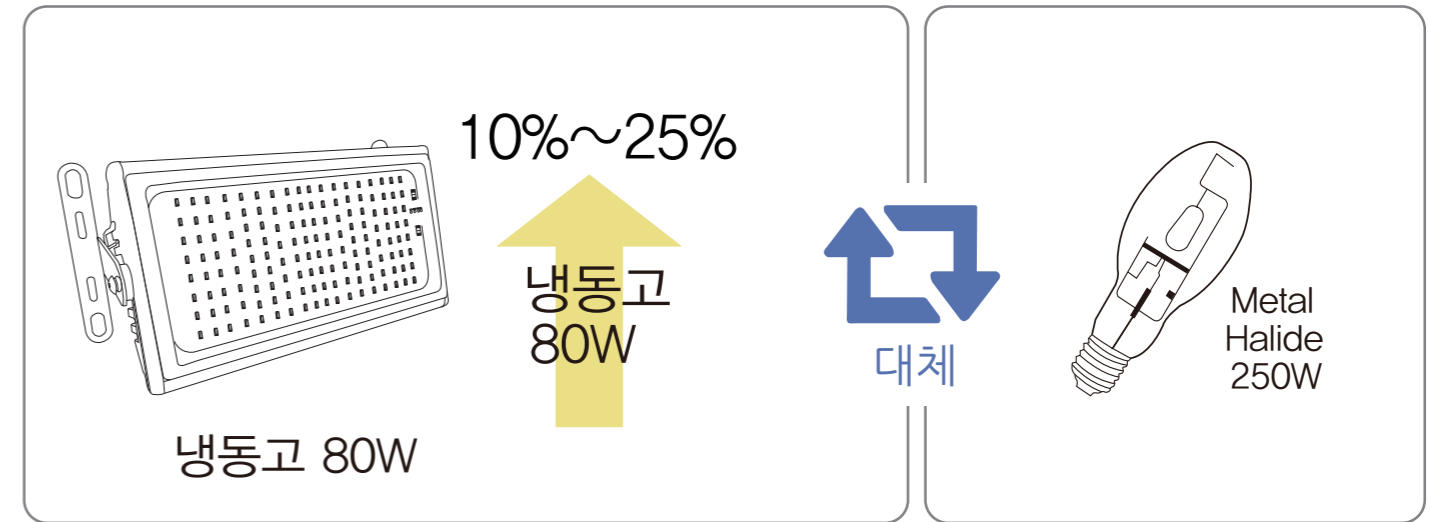

### 04. 전기료 절감

- 50%~60% 전기료 절감(HQI 대비)
- 에너지 절감

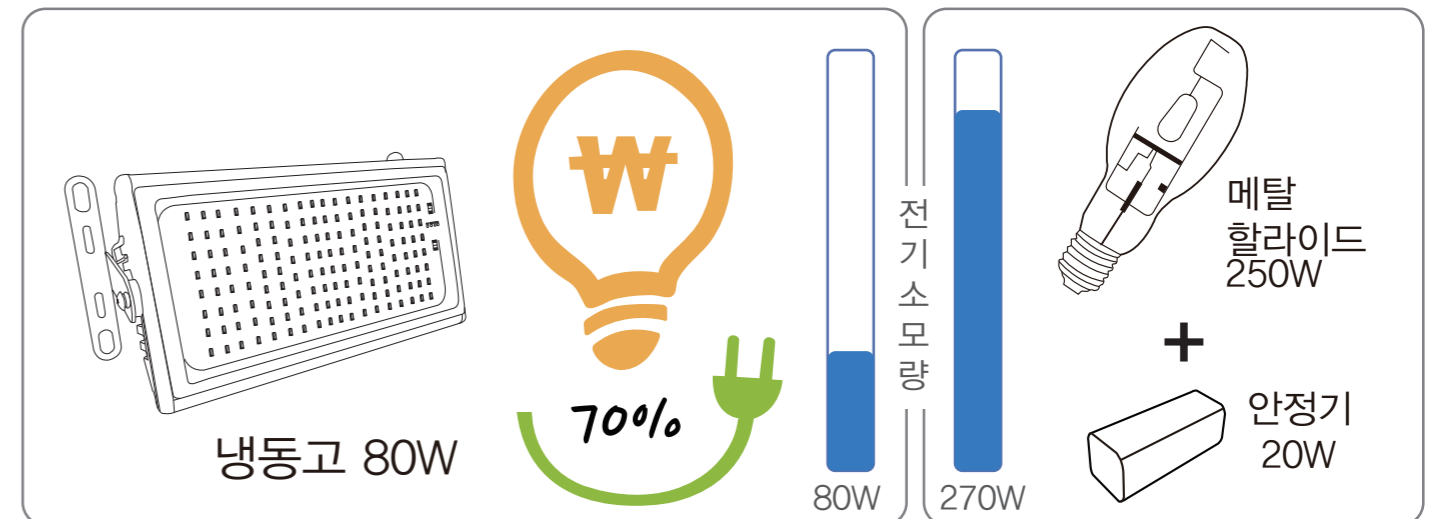

# NLF410 Series (SPEC)

## Specifications

총광속	조도(1M)	연색성	색온도
7,350(lm)	2,510(lux)	75이상	6000K/3000K

방수등급	무게	작동온도	소비전력	입력전압	역률
IP67	2 Kg	-50~40℃	80W	AC220V 허용범위(190V~270V)	0.9이상

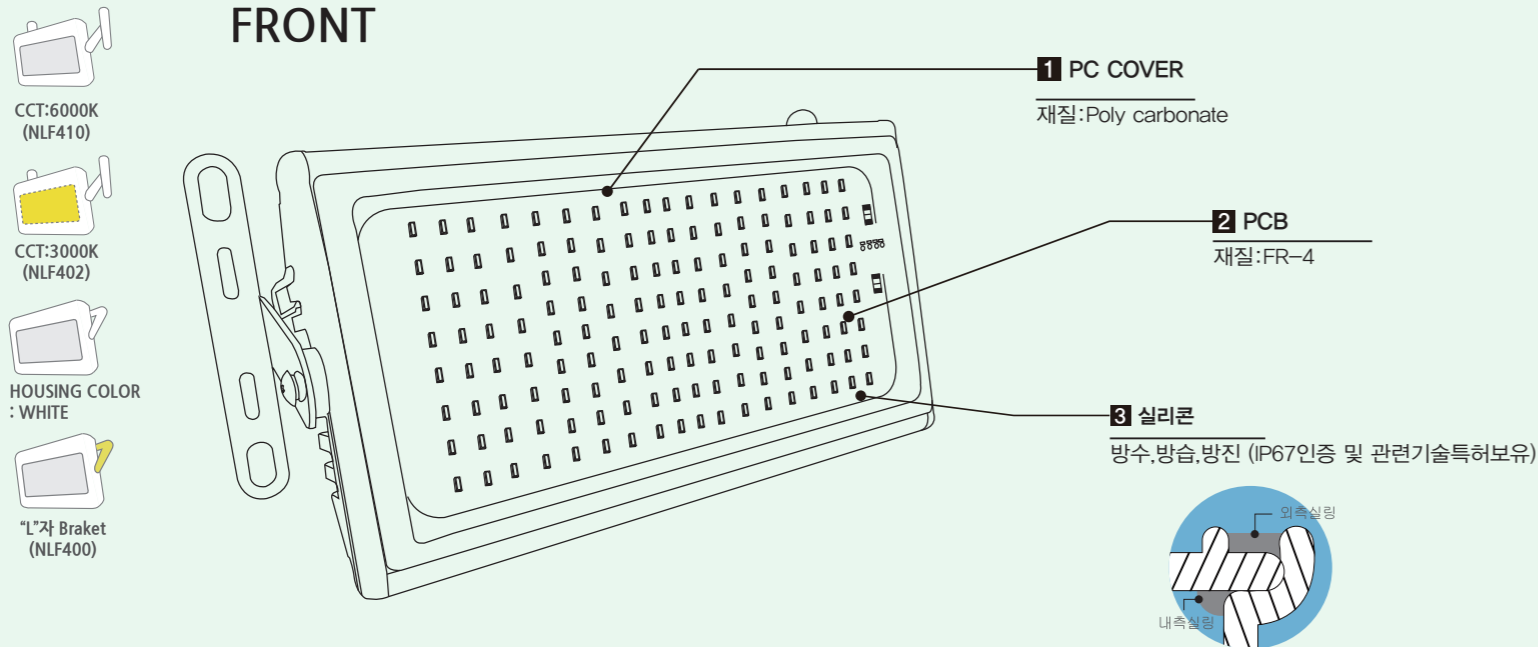

# NLF410 Series (STRUCTURE)

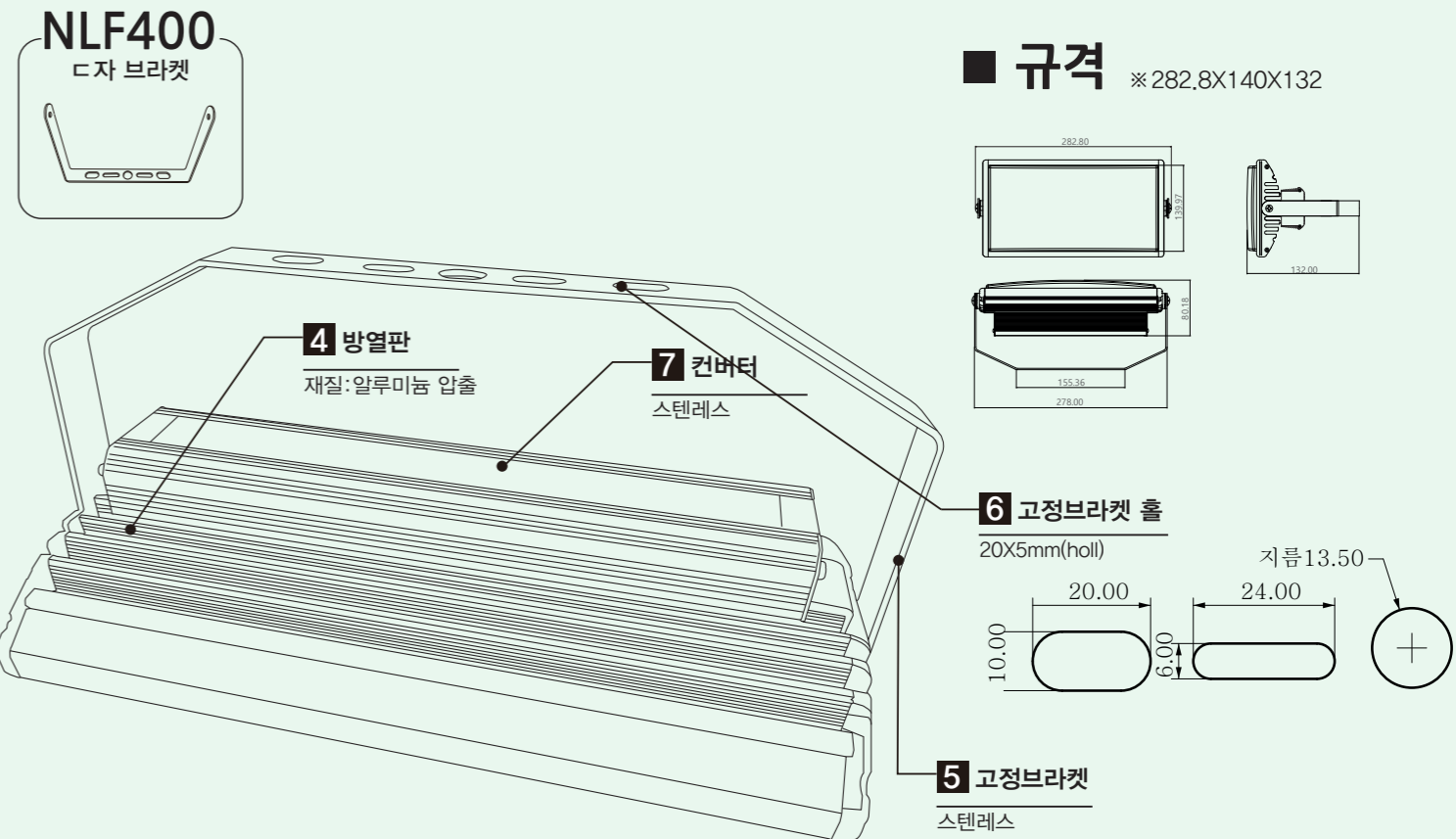
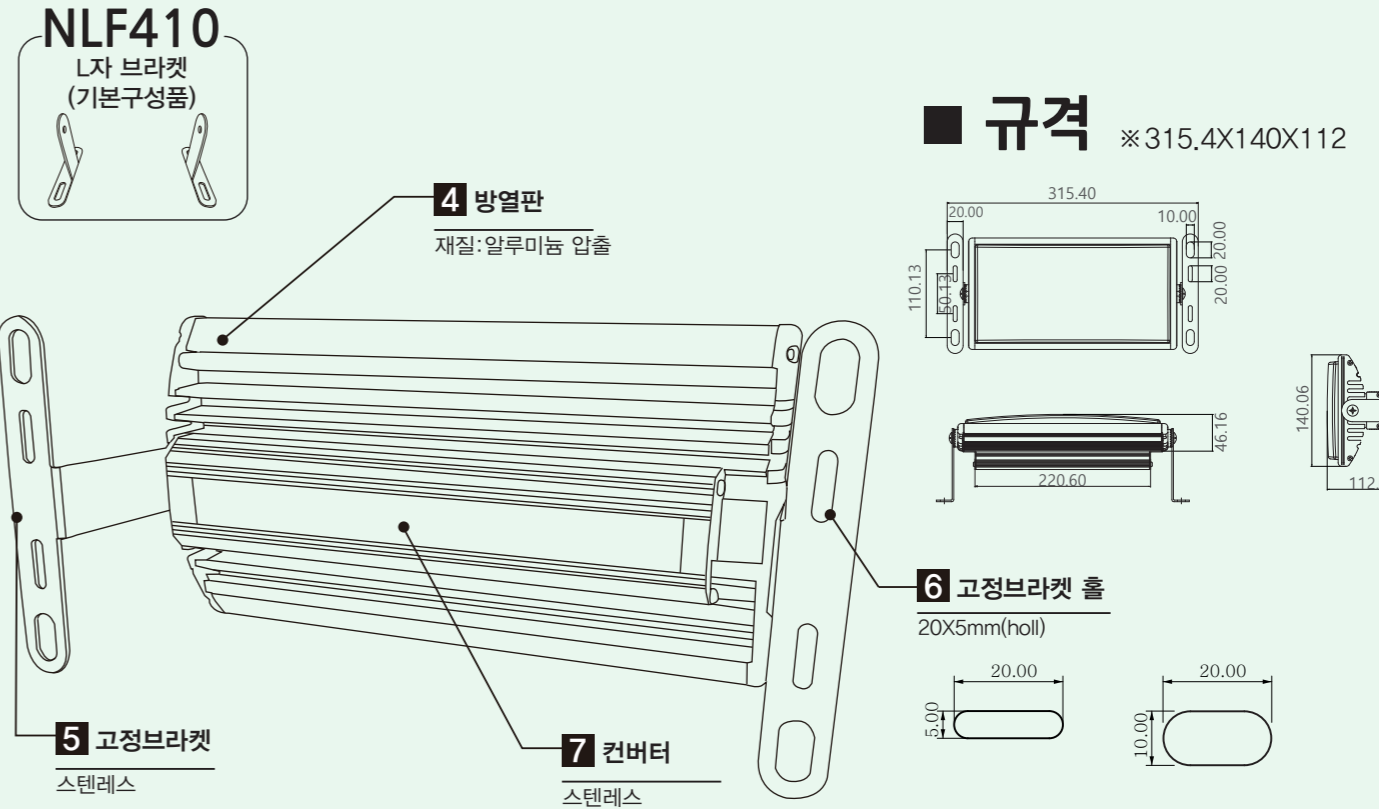

## 배광분포도, 직하조도표

### 배광분포도 & 직하조도표 그래프

광속 7350(lm) 조도 2510(lux/1m)

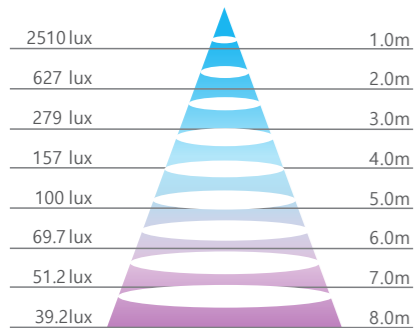

조사각 120

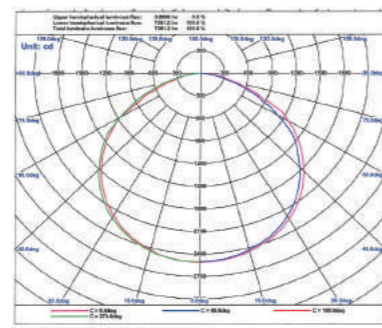

## IES파일(배광데이터)

IES파일링크:<http://me2.do/GmQj10H2>

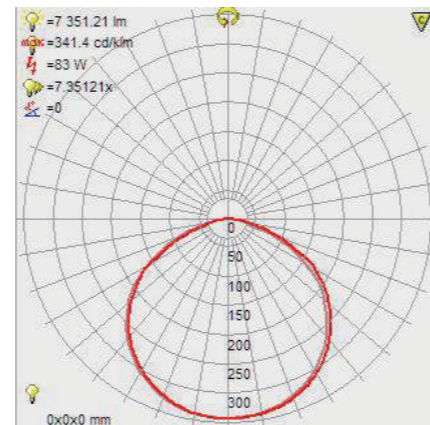

# Installation

1. 직부 설치	구성	A. c자 브라켓	B. L자 브라켓	C. c자 브라켓(1EA)+플랜지(1EA)+연결소켓2번(1EA)
	이미지			
	주문코드	NLF410	NLF400	ACC024 + ACC012 + ACC021

## 제품 설치 상세 방법

### A. L자 브라켓



① 제품을 L자 홈에 나사로 고정

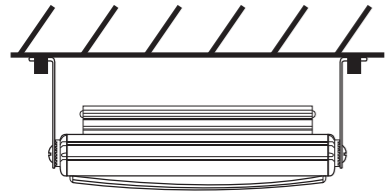

### B. c자 브라켓

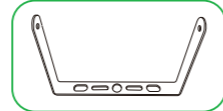

① 제품을 c자 홈에 나사로 고정

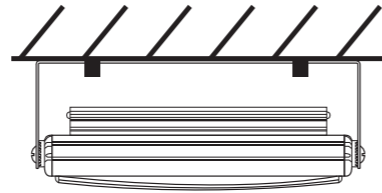

### C. 직부 플랜지 타입

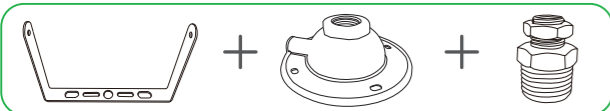

① 플랜지를 벽부에 고정

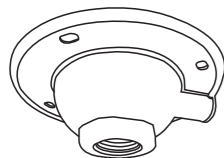

② 연결소켓 2번을 제품에 결합

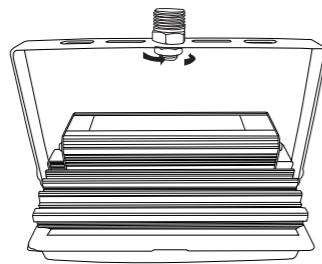

③ 연결소켓과 플랜지를 결합

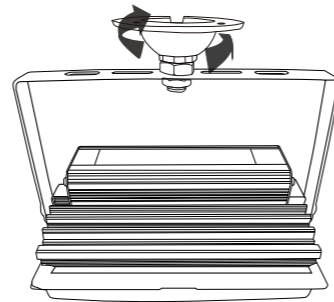

# Installation

2. 파이프 설치	구성	A. -자 파이프(1EA)+연결소켓3번(1EA)+L자 연결소켓(1EA)	B. ㄱ자 파이프(1EA)+연결소켓3번(1EA)+L자 연결소켓(1EA)
	이미지		
	주문코드	ACC001 + ACC011 + ACC012	ACC004 + ACC020 + ACC012

## 제품 설치 상세 방법

### A. -자 파이프



① 플랜지를 벽부에 고정함  
플랜지를 파이프를 연결

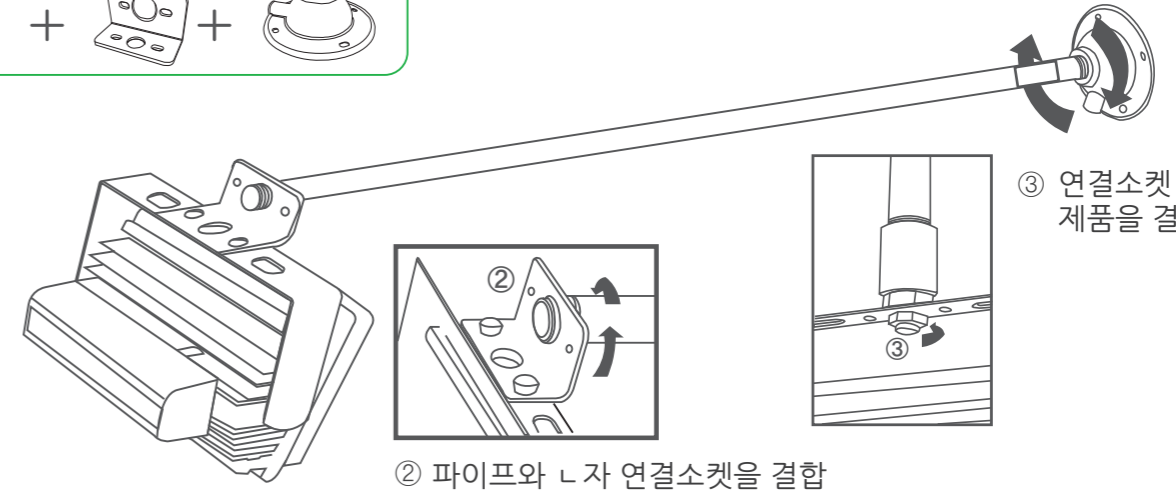

② 파이프와 L자 연결소켓을 결합

③ 연결소켓 3번과 제품을 결합

### B. ㄱ자 파이프



① -자 파이프 설치 형식과 동일

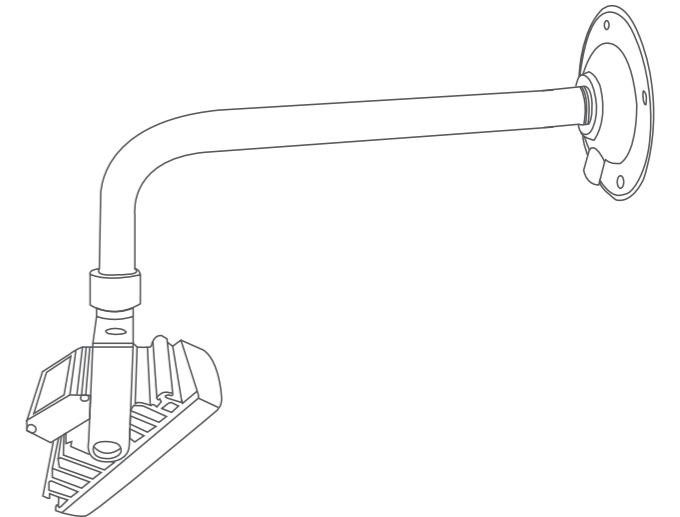

## 1. 포장(内)

- 상자규격: 315(l)X155(w)X140(h)

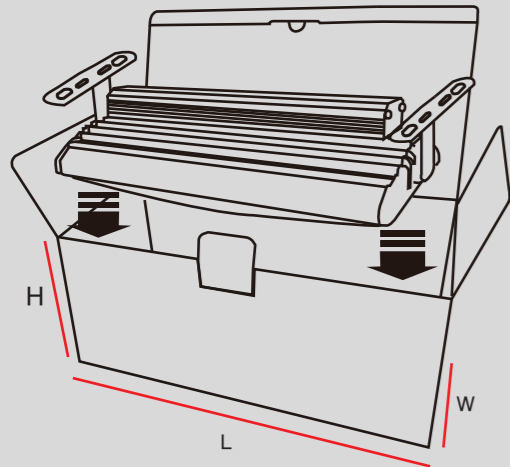

## 2. 내포장형태

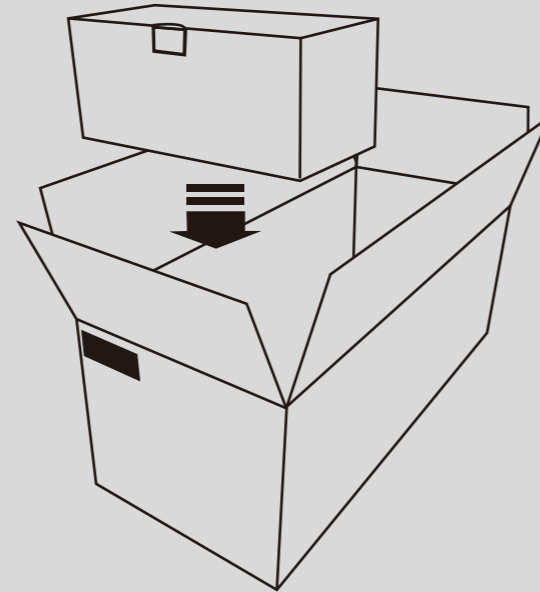

## 3. 외포장형태

- 상자규격: 810(l)X315(w)X420(h)
- 박스재질: 골판지(DW)

5개입X2단

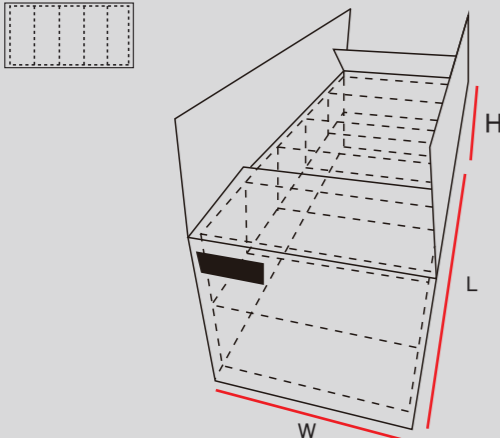

## 4. 파렛트 적재 형태

- 규격: 1100(l)X1100(w)X2220(h)

4개입X5단

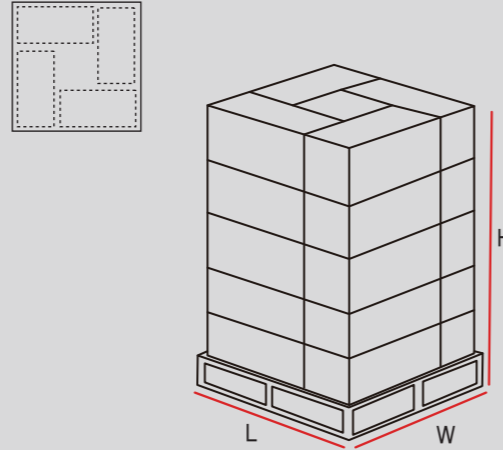

접수번호(Order No.) : EKC2014-2596



### 전기용품안전인증서

#### Electrical Appliances Safety Certificate

안전인증번호 : JL11032-14002  
(Certificate No.)

제조업자명 : 주식회사 이지엠테크  
(Manufacturer)

대표자명 : 김승훈  
(President)

제조공장의소재지 : 경상북도 구미시 1공단로2길 13 (공단동)  
(Factory Address)

제품명 : 조명기구용컨버터(LED램프용)  
(Product) (Converter for luminaires for LED Converter)

기본모델명 : EGM70-NEO  
(Basic Model)

정격 : 220 V~, 60 Hz, 70 W  
(Rating)

파생모델명 : EGM100-NEO, EGM60-NEO, EGM80-NEO, EGM90-NEO  
(Series Model)

적용기준 : KC61347-1(2014-09), KC61347-2-13(2014-09), KC62384(2014-09)  
(Standard)

『전기용품안전관리법 시행규칙』 제6조 제2항의 규정에 따라 위의 전기용품에 대하여 안전인증서를 발급합니다.  
We Issue Electrical Appliances Safety Certification as above product by Article 6 Section 2 of the Electrical Appliances Safety Control Enforcement Regulation.

2014년 11월 13일  
year month day



**한국화학융합시험연구원**  
KOREA TESTING & RESEARCH INSTITUTE

※ 이 인증서는 「전기용품안전관리법」에 따른 전기용품안전성 확인에 한정된 것이며 그 밖의 다른 법률이 적용되는 제품의 경우에는 해당법률에 따라 추가로 인증·허가 등을 받아야 합니다.

첨부서류 (Annex)

1. 안전관리부품 및 재질목록(List of Critical components)
2. 기본모델·파생모델의 내용(General Descriptions of Certified Products)

※ 안전인증 시의 조건 : 동 제품의 생산 시 자체검사를 실시하고 안전인증 시 등록된 부품누락 및 임의의 변경하지 말 것.



**KTR 한국화학융합시험연구원** KOREA TESTING & RESEARCH INSTITUTE  
 경기도 용인시 처인구 양지면 중부대로 2517번길 42-27

제 KCC2014-0842호

## 전자파적합성(EMC)시험성적서

신 청 인	상 호	주식회사 이지엠테크		
	성 명	김 승 훈	사업자등록번호	513-81-61574
	주 소	경상북도 구미시 1공단로 2길 13 (공단동)		
시 험 기 기	전화번호	054-473-9420	팩스번호	054-474-9420
	명 칭	조명기구용컨버터(LED램프용)		
기	형 명	EGM70-NEO	제조번호	-
	제 조 자	주식회사 이지엠테크	제조국가	한 국
접 수 일		2014년 04월 04일		
시 험 기 간		2014년 04월 17일 ~ 2014년 04월 23일		
제 품 규 격		<input checked="" type="checkbox"/> 전자파 장애(KN 15 : 2011-09) <input checked="" type="checkbox"/> 전자파 내성(KN 61547 : 2012-06)		
시 험 결 과		<input checked="" type="checkbox"/> 적합 <input type="checkbox"/> 부적합		
시험자		확인자		
황 진 아		성 관 영		
(시험원) 황 진 아 계장		(기술책임자) 성 관 영 팀장		
방송통신기자재등 시험기관의 지정 및 관리에 관한 고시 제13조의 규정에 의하여 시험성적서를 발급합니다.				
2014년 04월 25일				
				
적합등록 방송통신기자재는 "적합성평가표시" 를 부착하여 유통하여야 합니다. 위반 시 과태료 처분 및 인증이 취소될 수 있습니다.				
본 시험성적서의 결과는 시험을 실시한 제품에 한합니다.				
발급번호: 제 KCC2014-0842호		페이지: 1 / 53		
본 시험성적서는 한국화학융합시험연구원의 서면 동의 없이 무단 전재 및 복사 할 수 없습니다. 양식 KTR-QI-Y433-F00(00)				

AE6B-389C-A56A-A5D5

## 방송통신기자재등의 적합등록 필증

### Registration of Broadcasting and Communication Equipments

상호 또는 성명 <i>Trade Name or Registrant</i>	주식회사 이지엠테크
기자재 명칭 <i>Equipment Name</i>	조명기구용컨버터(LED램프용)
기본모델명 <i>Basic Model Number</i>	EGM70-NEO
과생모델명 <i>Series Model Number</i>	EGM60-NEO, EGM80-NEO, EGM90-NEO, EGM100-NEO
등록번호 <i>Registration No.</i>	MSIP-REM-eGM-EGM70-NEO
제조자/제조(조립)국가 <i>Manufacturer/Country of Origin</i>	주식회사 이지엠테크 / 한국
등록연월일 <i>Date of Registration</i>	2014-04-25
기타 <i>Others</i>	

위 기자재는 「전파법」 제58조의2 제3항에 따라 등록되었음을 증명합니다.  
 It is verified that foregoing equipment has been registered under the Clause 3, Article 58-2 of Radio Waves Act.

2014년(Year) 04월(Month) 25일(Date)

국립전파연구원장

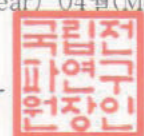
  
 Director General of National Radio Research Agency

\* 적합등록 방송통신기자재는 반드시 "적합성평가표시" 를 부착하여 유통하여야 합니다. 위반시 과태료 처분 및 등록이 취소될 수 있습니다.

TEST 항목	TEST 조건	시료수 / 불량 수	비고
1 방수테스트	□. 방수 테스트용 수조에 제품을 넣고 1주일간 ON/OFF TEST 후 제품에 문제는 없는가? ( 9hr ON ,15hr Off, 사이클 반복)	5 / 0	
	□. 방수 테스트 후 제품을 분해하여 내부에 습기 침투 흔적 확인	5 / 0	
2 에이징 테스트	□. 정격 전압, 상온에서 120시간(5일) Aging 후 제품 상태 확인	5 / 0	
	□. 초기 4시간 Aging 후(안정화) 조도값과 120시간 후 조도값의 변화폭이 5%이내 확인	5 / 0	
	□ PCB, PC Cover, 기타 부품의 변색 및 불량 발생 확인	5 / 0	
3 고온,저온 통전 테스트	□. 온도 60°C 120시간, 온도 -30°C 120시간 TEST 후 제품에 문제는 없는지 확인.	5 / 0	
4 EMI 테스트	□. KC인증 규정 기준으로 전도, 방사 규정 이내로 Pass 되는가?	5 / 0	
5 Surge 테스트	□. 5kV, 10KV 전선으로 흘려올 때 문제없음을 확인함.	5 / 0	
6 낙하 테스트	□. 2M 높이에서 자유낙하 시 제품의 손상이 유무 판단 - 파손이 되거나 크랙이 되면 안됨.	5 / 0	
7 정격입력 테스트	□. 220V 제품: 210~ 240V에서 정상동작이 되는가? (지속시간은 2Hr으로 진행)	5 / 0	
8 순간 과전압 테스트	□. 정격전압의 30% 이상이 3sec 이내로 입력 될 시 제품이 정상동작하는가?	5 / 0	
9 과전압 테스트	□. 정격전압의 20% 이상의 전압에서 신뢰성의 문제 확인 (AC290V로 20시간으로 진행)	5 / 0	
10 컨버터 내부 온도	□. 상온에서 5시간 Aging 후 컨버터 내부 온도 측정 및 기입 (MAX 온도)	5 / 0	
11 부품 온도	□. 부품 중 발열이 가장 높은 부품 온도 측정 후 기입 (3Hr후 측정)	5 / 0	

## 제품 사용 주의 사항 설명



-제품을 임의로 개조하거나 분해하지 마십시오.  
(임의 분해시 A/S 불가)



-제품 설치 시 반드시 누전 차단기가 설치된 곳에 설치하십시오.



-제품 설치 시 반드시 전원을 차단하시고 설치하십시오.



-제품이 장시간 점등중에는 손으로 만지지 마십시오.

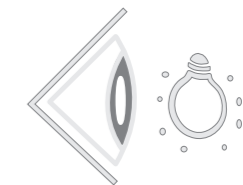

-제품 점등 중에는 광원을 직접 바라 보지 마십시오.

## 제품의 문제 발생 시 확인 사항



-제품 LED가 점등이 되지 않을시 전원 차단기의 이상 유무를 확인하십시오



-전원 스위치가 ON으로 되어있는지 확인하여 주십시오

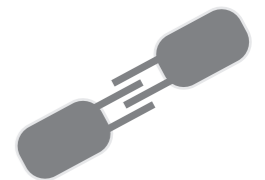

-전원 인가후 점등이 되지 않으면 전원선 접촉 상태를 확인 하십시오

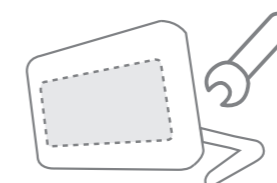

-문제가 있을시 임의분해 하지마시고 구입처로 문의하여 주십시오.  
(임의 분해시 A/S 불가)



낙뢰 및 서지로 인한 제품불량시 천재지변으로 무상 A/S지원이 불가합니다  
(유상 A/S 지원 가능)